



HALF TANK

Operatore oleodinamico a battente - uso condominiale
Per ante di lunghezza max. pari a **7 METRI**



Sistema di sblocco metallico PLUS con serratura (optional su versione HALF TANK 270)



POSITION GATE Encoder assoluto lineare (opzionale)



Snodo sferico per regolazione millimetrica della corsa



R Hydro

Su richiesta versioni con rallentamento idraulico per un dolce accostamento delle ante in chiusura

- ▶ Sicurezza antischiacciamento garantita dalle valvole by-pass di taratura della spinta massima
- ▶ Disponibili su richiesta versioni con rallentamento idraulico solo in chiusura o in apertura/chiusura
- ▶ Snodo sferico di serie su tutte le versioni per una regolazione millimetrica della corsa
- ▶ Forcella di attacco posteriore oscillante in alluminio di serie
- ▶ Versioni con blocco bidirezionale (AC), solo chiusura (SC), solo apertura (SA) e senza blocco (SB)
- ▶ Diametro dello stelo 20 mm
- ▶ Versione con corsa 270 mm o 390 mm
- ▶ Versione 390 mm con sblocco in metallo PLUS di serie

■ DATI TECNICI

DIMENSIONI (mm)

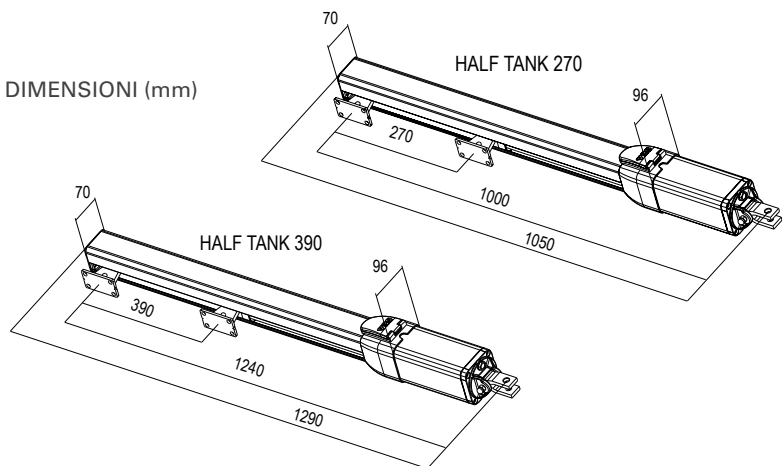

SPECIFICHE	HALF TANK
Alimentazione	230Vac±5% - 50/60Hz
Potenza motore	220 W
Corsa stelo	270/390 mm
Max cicli uso	100% (*)
T di funzionamento	-40°C /+ 60°C
Peso	11,4 / 13,6 Kg
Lunghezza max anta	6,0 / 7,0 m
Gradi di apertura	90° - 125°
Velocità dello stelo	1 cm/sec - 1,5 cm/sec
Grado di protezione	IP55
Condensatore di spunto	12,5µF/-
Spinta max	640 daN

■ ACCESSORI



Staffa posteriore regolabile (da avvitare) n.2 pezzi



Sonda di temperatura + scheda LE + cavo 1.8 m



Sblocco esterno con cassetta serratura e cavo Inox 2,5 m con giunto



Olio verde per motori oleodinamici (5 litri)



Kit battuta meccanica



Battute meccaniche in nylon in apertura



Cilindro con chiave DIN dedicata 10 cifrature (1 Pz.)



Staffa per apertura verso l'esterno L 400 mm (2 pz)



Attacchi anteriore/posteriore in acciaio INOX



Sblocco metallico PLUS con serratura DIN per massima sicurezza e giunto



KIT Encoder lineare assoluto con estruso

■ SCHEDE ELETTRONICHE

■ GATE 2 DG

- Centrale elettronica per gestione 2 motori 230V



(*) in abbinamento a centrale UNIGATE

■ UNIGATE 2I (gestione INVERTER)

- Gestione Encoder bidirezionali e Encoder lineare (POSITION GATE)
- Gestione finecorsa di serie (NON è più necessaria la scheda LE)
- Gestione batterie per funzione di emergenza
- Power switching da 90Vac a 265V - 2Ah (1.3 Ah per accessori) --> NON è più necessario l'alimentatore supplementare Power Supply
- 2 ingressi programmabili (GP1 e GP2)
- Timer programmabile con gruppo di continuità sulla centrale
- Collegamento tra modulo Inverter e gestione modulo con cavo USB
- 2 relais di uscita programmabili (elettroserratura, semaforo, luce di cortesia...) --> NON è più necessario installare il SUP
- Verifica e controllo carica accessori

Vantaggi:

Più Cicli/Ora

Ingressi N.C. protetti da monitoraggio a resistenza 8K2

Gestione amperometrica per inversione in caso di ostacolo

Bassa temperatura in ciclo intensivo

Coppia alta in rallentamento

UNIGATE - I
INVERTER technology



SEA AUTOMATISMES FRANCE SARL
4 RUE PAUL VILLARD, 69680 CHASSIEU - FRANCE
www.seateam.com | info@seafrance-automatismes.fr